

ECKLA - Ovalbügel für T-Nutenversion
ECKLA - Ovalsupport for T-Slot Systems

Artikel Nr. Item No. 78983

Eckla®

D Montageanleitung **GB** Fitting instructions **F** Instructions de montage **E** Instrucciones de montaje



DE

WICHTIG:

- Vor Gebrauch Bedienungsanleitung lesen !
- Montage nur nach dieser Anleitung durchführen.
- Diese Anleitung bitte im Fahrzeug mitführen.
- Wir empfehlen nicht schneller als Richtgeschwindigkeit 130 km/h zu fahren.
- Zur Montage und Anwendung diese Montageanleitung sehr genau durch lesen.
- Bei eventuellen Unklarheiten bitten wir Sie, sich mit Ihrem Händler, für weitere Informationen, in Verbindung zu setzen.
- Die Dachträger müssen für die sichere Verwendung mindestens 24" (610mm) auseinander sein. Bei verschiebbaren Dachträgern muss der Abstand min. 27,5" (700 mm) betragen.
- Bug und Heck des Bootes müssen mit einem nicht elastischem Seil oder Zurrgurten auf die Stossstange bzw. dem Abschlepphaken abgespannt werden.
- Die Tragfähigkeit des Dachträgers bzw. des Autos darf nicht überschritten werden.
- Vor jeder Fahrt und der Montage den festen Sitz den Dachträgers sowie der Aufbauten prüfen. Ebenfalls ist kurz nach Fahrbeginn der feste Sitz des Dachträgers sowie der Aufbauten abermals zu prüfen.
- Missachtung der Montage und Bedienungsanleitung führt zum Erlöschen der Garantie.

WARNING!

- Read these instructions carefully before using the product for the first time
- Fit the rack using these instructions only
- Keep instructions in car
- Do not drive faster than 130 km/h with load
- Do not assemble or use this product unless you have understood the fitting instruction. If you have any questions, please contact your local dealer for further information.
- Load bars must be at least 24" (610mm) apart for safe use, for adjustable bars use minimum 27,5" (700 mm).
- Do not exceed weight limitation of racks (or car) or factory installed bars.
- Always tie down bow and stern of boat to vehicle bumpers or tow hooks with non elastic rope or trim belts.
- Ensure load carrier and factory cross bars are properly installed and tight to vehicle, also check again shortly after beginning of the trip again the properly and tight installations.
- Failure to follow guidelines voids warranty

GB

IMPORTANT:

- A lire soigneusement avant la première utilisation
- Pour le montage, se conformer strictement aux présentes instructions
- Les instructions doivent nécessairement se trouver dans le véhicule
- Ne pas dépasser 130 km/h avec charge sur le toit
- Ne pas assembler et ne pas utiliser le produit avant de lire les instructions de montage.
- Les barres de charge doivent être écartées de 610 mm (24 po) au minimum pour garantir une utilisation sans risques.
- Dans le cas des supports de toit doit être déplaçables, la distance min. 27,5" (700 mm) est de.
- Attachez toujours l'avant et l'arrière de l'embarcation aux pare-chocs du véhicule ou aux crochets de remorquage. Pas de Corde elastique.
- Assurez-vous que la galerie ou les barres transversales sont correctement installées et bien fixées au véhicule.
- Aussi, peu de temps après le début de la route fixe le siège du véhicule ainsi que le toit de la superstructure encore à prouver.
- Ne dépassez pas la limite de poids de la galerie (Ou de la voiture) ou des barres installées en usine.
- Prendre contact avec le fournisseur lors de problèmes éventuels.
- La garantie sera nulle et non avenue en cas de non-respect des consignes ant Eriereues.

FR

IMPORTANTE:

- Leer antes del primer uso
- Realizar el montaje unicamente conforme a estas instrucciones
- Llevar las instrucciones en el vehiculo
- No conducir a más de 130 km/h con carga
- No monte o utilice este producto hasta que haya comprendido las instrucciones de montaje. Si tiene alguna pregunta, por favor pongase en contacto con su distribuidor para más información.
- Para un uso seguro las barras de carga deben tener una separación de por lo menos 61 cm (24 pulg.). Ajustable para barras uso mínimo 70 cm (27.5 pulg.).
- No sobrepase los límites de peso del portacargas ni de las barras (O del coche). instaladas en fabrica.
- Ate siempre la parte delantera y trasera de la embarcación al parachoques o a los ganchos de remolque del vehiculo. No cuerda elastica.
- Asegúrese de que el portacargas o las barras transversales de fabrica estén instalados y sujetos correctamente al vehiculo.
- Después de viajar, es preciso controlar de nuevo, para asegurarse mejor.
- Se anulan las garantia si no es correto.

ES

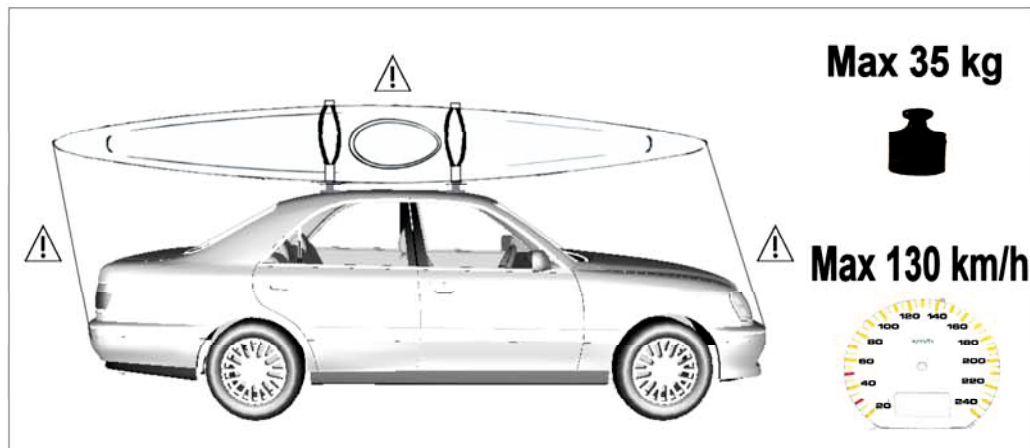
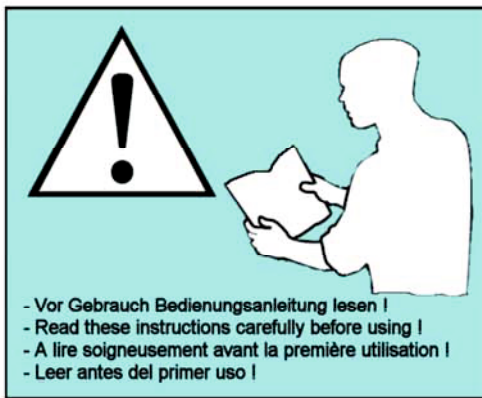

Zubehör / Accessory
Accessoire / Accesorios

| | |
|--------------------------|-----------|
| Art.Nr. / Item No. 46010 | 3,0 Meter |
| Art.Nr. / Item No. 47010 | 4,5 Meter |

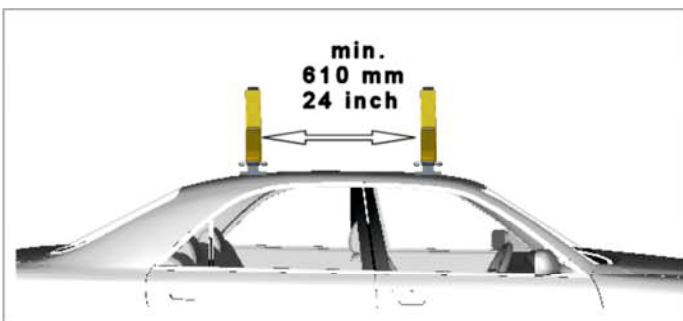

- DE** Geltende Rechte und Vorschriften müssen eingehalten werden bezüglich Verwendungshinweise für Lastenträger und Zubehör.
- GB** Be sure to follow the national rules and legislations in force regarding method of application of load carriers and accessories.
- FR** Les arrêtés et lois nationaux en vigueur doivent être suivis lors de l'emploi du porte-bagages et des ses accessoires.
- ES** Reglas nacionales exigidas e instrucciones vigentes tienen que ser cumplidas al respecto del modo de uso de carga equipajes y accesorios.

ECKLA GmbH
Brunnenstrasse 34
 74626 Bretzfeld-Schwabbach
 Telefon ++49 (0) 7946 / 9155-0
 Telefax ++49 (0) 7946 / 9155-55
 info@eckla.de / www.eckla.de